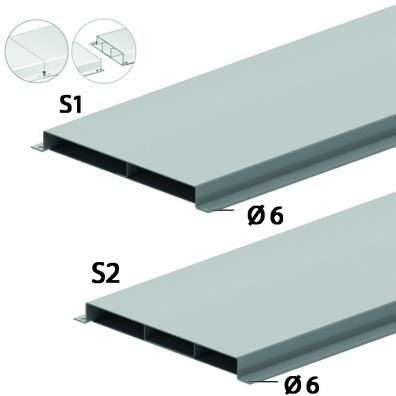

VGLO48**Gaine de sol noyée VGLO**

A 2 ou 3 compartiments.

Exec. Std.

Sendzimir

HD	Référence	↑ mm	↔ mm	→ ← mm	↔ mm	kg/m	📦	Magasin	Unité
-	VGLO48.170S1	48	170	0,90	3000	3,800	1		M
-	VGLO48.170S2	48	170	0,90	3000	4,007	1		M
-	VGLO48.250S1	48	250		3000	4,931	201		M
-	VGLO48.250S2	48	250	0,90	3000	5,260	1		M
-	VGLO48.350S1	48	350		3000	6,344	201		M
-	VGLO48.350S2	48	350		3000	6,833	201		M

Testé selon la norme EN 50085-2-2.

Au total, 16 points de fixation pré-perçés disponibles par longueur.

Aucune pièce supplémentaire nécessaire pour la connexion équipotentielle.

Le produit est breveté.